

SINGLE BATH

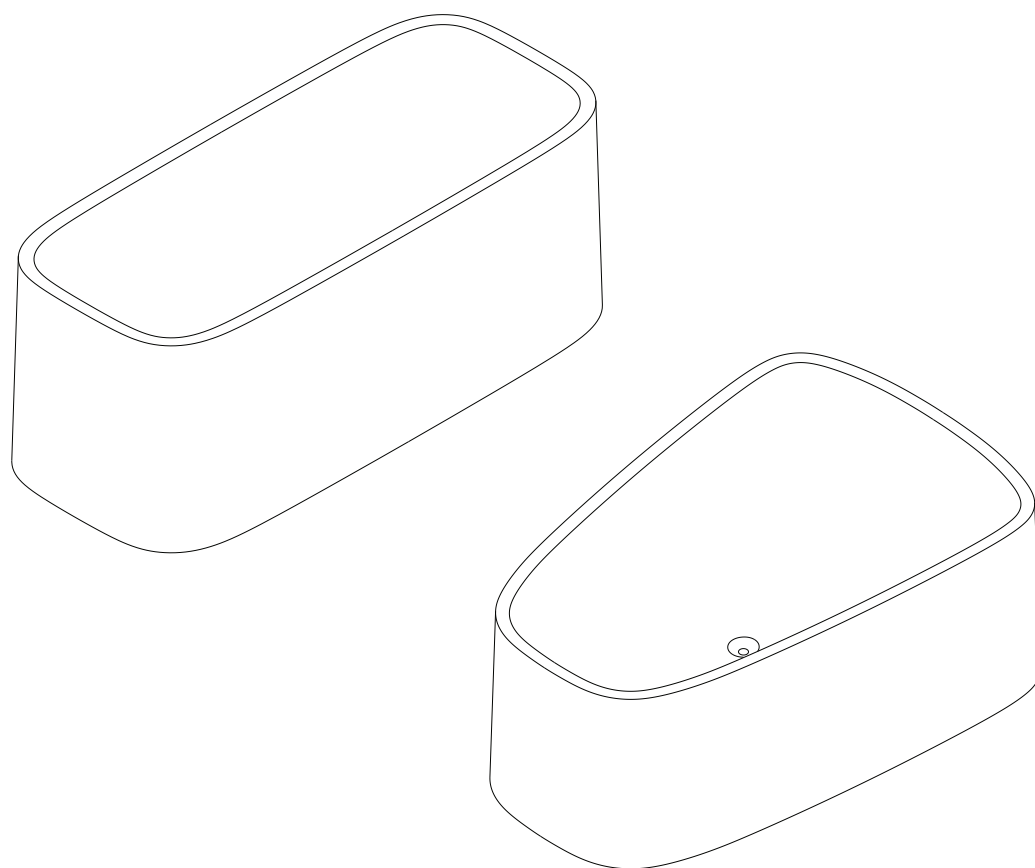

DE	Planungs- und Montageanweisung
GB	Planning and installation instructions
FR	Instructions de planification et de montage
IT	Istruzioni di montaggio e di progettazione
ES	Plannings- en montage aanwijzingen
NL	Instrucciones de planificación y montaje
PL	Instrukcja planowania i montażu
RU	Инструкция по планированию и монтажу
CN	设计和安装指南

SINGLE BATH

DE

Inhaltsverzeichnis

Allgemeine Hinweise	3
Variante I	4
a. Klappfüße	4
b. Montage Funktionseinheit	4
c. Wannenanker	5
c. Ausrichten Badewanne	5
d. Anschluss Funktionseinheit	5
e. Dichtigkeitsprüfung	6
f. Silikonisieren	6
Variante II	7
a. Montage Funktionseinheit	7
b. Ausrichten Podest	7
c. Ausrichten der Badewanne	8
d. Anschluss Funktionseinheit	8
d. Dichtigkeitsprüfung	8
Variante III	9
a. Montage Funktionseinheit	9
b. Positionierung Montagerahmen	9
c. Ausrichten der Badewanne	10
d. Befestigung Montagerahmen	10
e. Ausrichten des Untertritt	11
g. Anschluss Funktionseinheit	12
h. Dichtigkeitsprüfung	12
Variante IV	13
a. Montage Funktionseinheit	13
b. Positionierung Montagerahmen	13
c. Ausrichten der Badewanne	14
d. Befestigung Montagerahmen	14
f. Anschluss Funktionseinheit	15
g. Dichtigkeitsprüfung	15
h. Silikonisieren	15

IT

Indice

Indicazioni generali	3
Variante I	4
a. Piedini ribaltabili	4
b. Montaggio della colonna scarico	4
c. Kit staffe di fissaggio a muro	5
c. Allineamento della vasca	5
d. Collegamento dello scarico	5
e. Verifica della ermeticità	6
f. Siliconare	6
Variante II	7
a. Montaggio della colonna scarico	7
b. Allineamento della pedana	7
c. Allineamento della vasca	8
d. Collegamento dello scarico	8
d. Verifica della ermeticità	8
Variante III	9
a. Montaggio della colonna scarico	9
b. Posizionamento della cornice di montaggio	9
c. Allineamento della vasca	10
d. Fissaggio della cornice di montaggio	10
e. Allineamento del telaio	11
g. Collegamento dello scarico	12
h. Verifica della ermeticità	12
Variante IV	13
a. Montaggio della colonna scarico	13
b. Posizionamento della cornice di montaggio	13
c. Allineamento della vasca	14
d. Fissaggio della cornice di montaggio	14
f. Collegamento dello scarico	15
g. Verifica della ermeticità	15
h. Siliconare	15

PL

Spis treści

Informacje ogólne	3
Wariant I	4
a. Nóżki składane	4
b. Montaż odpływu	4
c. Kotwica wannowa	5
c. Wypoziomowanie wanny	5
d. Podłączenie odpływu	5
e. Próba szczelności	6
f. Zasylikonowanie	6
Wariant II	7
a. Montaż odpływu	7
b. Ustawienie podestu	7
c. Wypoziomowanie wanny	8
d. Podłączenie odpływu	8
d. Próba szczelności	8
Wariant III	9
a. Montaż odpływu	9
b. Ustawienie ram montażowych	9
c. Wypoziomowanie wanny	10
d. Umocowanie ramy montażowej	10
e. Umieszczenie blendy	11
g. Podłączenie odpływu	12
h. Próba szczelności	12
Wariant IV	13
a. Montaż odpływu	13
b. Ustawienie ram montażowych	13
c. Wypoziomowanie wanny	14
d. Umocowanie ramy montażowej	14
f. Podłączenie odpływu	15
g. Próba szczelności	15
h. Zasylikonowanie	15

GB

Contents

General information	3
Version I	4
a. Retractable feet	4
b. Installation of function unit	4
c. bath tub anchor	5
c. Adjustment of bath tub	5
d. Connection of function unit	5
e. Leak test	6
f. Silicoinising	6
Version II	7
a. Installation of function unit	7
b. Adjustment of platform	7
c. Adjustment of bath tub	8
d. Connection of function unit	8
d. Leak test	8
Version III	9
a. Installation of function unit	9
b. Positioning of installation frame	9
c. Adjustment of bath tub	10
d. Fastening of mounting frame	10
e. Adjustment of underlay	11
g. Connection of function unit	12
h. Leak test	12
Version IV	13
a. Installation of function unit	13
b. Positioning of installation frame	13
c. Adjustment of bath tub	14
d. Fastening of mounting frame	14
f. Connection of function unit	15
g. Leak test	15
h. Silicoinising	15

NL

Inhoudstabel

Algemene informatie	3
Variante I	4
a. Klappoot	4
b. Montage van de afvoer	4
c. Wandconsole	5
c. Uitlijnen van het bad	5
d. Aansluiten van de afvoer	5
e. Test waterdichtheid	6
f. Silicone aanbrengen	6
Variante II	7
a. Montage van de afvoer	7
b. Uitlijnen podium	7
c. Uitlijnen van het bad	8
d. Aansluiten van de afvoer	8
d. Test waterdichtheid	8
Variante III	9
a. Montage van de afvoer	9
b. Plaatsing montageframe	9
c. Uitlijnen van het bad	10
d. Bevestiging montagestel	10
e. Uitlijnen van de plint	11
g. Aansluiten van de afvoer	12
h. Test waterdichtheid	12
Variante IV	13
a. Montage van de afvoer	13
b. Plaatsing montageframe	13
c. Uitlijnen van het bad	14
d. Bevestiging montagestel	14
f. Aansluiten van de afvoer	15
g. Test waterdichtheid	15
h. Silicone aanbrengen	15

RU

Содержание

Общая информация	3
Вариант I	4
a. Складные ножки	4
b. Установка арматуры слива-перелива	4
c. Стенной якорь	5
c. Установка ванны	5
d. Подключение арматуры слива-перелива	5
e. Проверка герметичности	6
f. Уплотнение силиконом	6
Вариант II	7
a. Установка арматуры слива-перелива	7
b. Установка подиума	7
c. Установка ванны	8
d. Подключение арматуры слива-перелива	8
d. Проверка герметичности	8
Вариант III	9
a. Установка арматуры слива-перелива	9
b. Расположение монтажной рамки	9
c. Установка ванны	10
d. Установка при помощи монтажной рамки	10
e. Установка цоколя ванны	11
g. Подключение арматуры слива-перелива	12
h. Проверка герметичности	12
Вариант IV	13
a. Установка арматуры слива-перелива	13
b. Расположение монтажной рамки	13
c. Установка ванны	14
d. Установка при помощи монтажной рамки	14
f. Подключение арматуры слива-перелива	15
g. Проверка герметичности	15
h. Уплотнение силиконом	15

FR

Table des matières

Informations générales	3
Variante I	4
a. Pied pliable	4
b. Montage du vidage	4
c. Console murale	5
c. Aligner la baignoire	5
d. Raccordement du vidage	5
e. Test d'étanchéité	6
f. Pose du silicone	6
Variante II	7
a. Montage du vidage	7
b. Aligner le plateau	7
c. Aligner la baignoire	8
d. Raccordement du vidage	8
d. Test d'étanchéité	8
Variante III	9
a. Montage du vidage	9
b. Positionnement du cadre de montage	9
c. Aligner la baignoire	10
d. Fixation du support de montage	10
e. Aligner la plinthe	11
g. Raccordement du vidage	12
h. Test d'étanchéité	12
Variante IV	13
a. Montage du vidage	13
b. Positionnement du cadre de montage	13
c. Aligner la baignoire	14
d. Fixation du support de montage	14
f. Raccordement du vidage	15
g. Test d'étanchéité	15
h. Pose du silicone	15

ES

Índice

Generalidades	3
Versión I	4
a. Pies plegables	4
b. Instalación unidad de desagüe	4
c. Anclaje de la bañera	5
c. Nivelación bañera	5
d. Conexión unidad de desagüe	5
e. Prueba de estanqueidad	6
f. Sellado con silicona	6
Variante II	7
a. Instalación unidad de desagüe	7
b. Nivelación de la tarima	7
c. Nivelación bañera	8
d. Conexión unidad de desagüe	8
d. Prueba de estanqueidad	8
Versión III	9
a. Instalación unidad de desagüe	9
b. Posicionamiento del marco de montaje	9
c. Nivelación bañera	10
d. Fijación de marco de montaje	10
e. Alineamiento del bastidor	11
g. Conexión unidad de desagüe	12
h. Prueba de estanqueidad	12
Versión IV	13
a. Instalación unidad de desagüe	13
b. Posicionamiento del marco de montaje	13
c. Nivelación bañera	14
d. Fijación de marco de montaje	14
f. Conexión unidad de desagüe	15
g. Prueba de estanqueidad	15
h. Sellado con silicona	15

CN

目录

总说明	3
版本 I	4
可折叠支脚	4
安装功能部件	4
浴缸锚铁	5
调准浴缸	5
连接功能部件	5
渗漏测试	6
渗硅	6
版本 II	7
安装功能部件	7
调准底座	7
调准浴缸	8
连接功能部件	8
渗漏测试	8
版本 III	9
安装功能部件	9
定位安装支架	9
调准浴缸	10
固定安装支架	10
调准衬垫物	11
连接功能部件	12
渗漏测试	12
版本 IV	13
安装功能部件	13
定位安装支架	13
调准浴缸	14
固定安装支架	14
连接功能部件	15
渗漏测试	15
渗硅	15

DE Allgemeine Hinweise

HOESCH-Produkte setzen Maßstäbe in Qualität, Komfort und Design. Die Beachtung der nachstehenden Hinweise gewährleistet eine optimale Funktion und eine lange Lebensdauer. Jede Lieferung wird vor Verlassen des Werkes genauestens kontrolliert. Vor Montage ist die Vollständigkeit der Lieferung zu überprüfen! Technische und optische Veränderungen an den abgebildeten Produkten behalten wir uns vor! Alle Maßangaben in mm! Für nicht bestimmungsgemäßen Gebrauch, unsachgemäßen Transport oder bei Zwischenlagerung entstandene Beschädigungen, kann keine Haftung übernommen werden. Es gelten unsere jeweils gültigen Garantiebestimmungen.

Achtung! Bitte Lieferung auf Transportschäden überprüfen, spätere Reklamationen werden nicht anerkannt!

GB Warnings

Hoesch products set the benchmark for quality, comfort and design. To assure optimal function and a long life cycle of your product please comply with the following instructions. Each delivery is strictly controlled before leaving the factory. Check the completeness of the delivery before starting installation. Products represented here are subject to technical and visual modifications! All dimensions data is in mm. We are not liable for defects resulting from non-conventional usage, improper transport or faulty intermediate storage. Our respectively valid warranty conditions are in force.

Caution! Check the delivery for transport damage! Later claims will not be accepted!

FR Information générale

Les produits de Hoesch sont déterminent au niveau de qualité, de confort et design.

Suivez les instructions ci-dessous de façon stricte ainsi d'atteindre un fonctionnement optimal et une durée de vie longue. Chaque livraison est contrôlée minutieusement avant de quitter l'usine. Veuillez contrôler, avant de commencer le montage que la livraison est complète! Nous nous réservons des changements techniques ou optiques en comparaison avec les produits photographiés! Toutes les dimensions sont en mm! Nous ne sommes pas responsables pour une utilisation non approprié, un transport non adapté ou des endommagements causés par un stockage intermédiaire. Toutefois il n'y a que les conditions de garantie en vigueur qui seront d'application.

Attention! Contrôlez immédiatement la livraison sur des endommagements causé par le transport, dcs réclamations tardives ne seront pas acceptées.

IT Indicazioni generali

I prodotti Hoesch fissano dei criteri per quanto riguarda la qualità, il comfort e il design.

Il rispetto delle seguenti indicazioni garantisce un funzionamento ottimale e una lunga durata. Ogni fornitura viene attentamente verificata dal controllo qualità. Prima del montaggio controllare la completezza della fornitura! Ci riserviamo la facoltà di modifiche tecniche ed estetiche sui prodotti raffigurati! Tutte le misure sono in mm! Si declina ogni responsabilità in caso di uso non conforme alle norme, trasporto improprio o danni derivanti da depositi provvisori. Si intendono valide le nostre modalità di garanzia.

Attenzione! Verificare i danni da trasporto, successivi reclami non vengono riconosciuti!

NL Algemene informatie

Hoesch producten zijn maatgevend op gebied van kwaliteit, comfort en vormgeving. Het volgen van de onderstaande informatie garandeert een optimale functie en een lange levensduur. Iedere levering wordt voor het verlaten van de fabriek gecontroleerd. Alvorens de montage aan te vatten moet de volledigheid van de levering gecontroleerd worden. Wij behouden ons het recht voor technische en optische wijzigingen aan te brengen ten opzichte van afgebeelde producten! Alle maten in mm! Wij kunnen niet verantwoordelijk gesteld worden voor niet overeenstemmend gebruik, onaangepast transport of beschadigingen veroorzaakt door tussenopslag. De van toepassing zijnde garantievoorwaarden gelden steeds.

Opgepast! De levering controleren op transportschade, te late schademeldingen worden niet aanvaard!

ES Generalidades

Los productos HOESCH marcan la pauta en cuanto a calidad, confort y diseño. La observación de las indicaciones relacionadas a continuación garantiza un funcionamiento óptimo y una larga vida útil. Cada producto es controlado minuciosamente antes de salir de la fábrica. ¡Compruebe la integridad del suministro antes de iniciar el montaje! ¡Sujeto a modificaciones técnicas y ópticas! ¡Todas las medidas están indicadas en mm! No podemos asumir ninguna responsabilidad de los defectos que se hayan producido por el uso no apropiado, transporte inadecuado o durante el almacenaje. En general, son válidas nuestras condiciones de garantía vigentes.

Importante: Compruebe la mercancía en cuanto a daños de transporte en el momento de la entrega. No se admitirán reclamaciones posteriores.

PL Informacje ogólne

Produkty HOESCH ustanawiają standardy jakości, komfortu i stylizyki. Przestrzeganie poniższych wskazówek gwarantuje optymalne funkcjonowanie i długi okres użytkowania. Każda wysyłka przed opuszczeniem fabryki jest bardzo dokładnie kontrolowana. Przed przystąpieniem do montażu należy sprawdzić kompletność dostawy! Zastrzega się możliwość wprowadzania zmian technicznych i wizualnych na przedstawionych produktach! Wszystkie wymiary są podane w mm! Producent nie ponosi żadnej odpowiedzialności z tytułu uszkodzeń powstałych wskutek użytkowania niezgodnego z przeznaczeniem, nieodpowiedniego transportu lub w czasie przeładunku. W innych przypadkach ważne są obowiązujące warunki gwarancyjne.

Uwaga! Proszę sprawdzić, czy dostarczony towar nie uległ uszkodzeniu w transporcie, późniejsze reklamacje nie będą uznawane!

RU Общая информация

Продукция фирмы HOESCH устанавливает новые критерии в отношении качества, комфортности и дизайна.

Соблюдение приведённых ниже указаний гарантирует оптимальную работу и долгий срок службы. Каждое изделие перед покиданием завода тщательным образом контролируется.

Перед монтажом проверить комплектность поставки! Возможны технические и визуальные изменения! Все размеры указаны в мм!

Фирма не несёт ответственности за повреждения, вызванные применением не по назначению, неправильной транспортировкой или хранением.

В остальном действуют наши условия гарантии на гидромассажные системы и паровые бани производства фирмы HOESCH.

Внимание! При поставке проверить отсутствие повреждений, полученных при транспортировке, более поздние рекламации не признаются!

CN 总提示

HOESCH对产品质量, 舒适性以及设计方面都有严格的标准。请注意遵守以下提示, 从而保障产品达到理想的性能以及较长的使用寿命。每个产品在出厂前都已经过严格的检验。在安装前请先检查产品是否有缺件情况! 我们保留对产品的技术及外观的更改权利! 所有的尺寸单位都是毫米! 由于使用不当, 运输或者中转仓储而引起的损伤, 我们不承担任何责任。产品按我司质保规定进行质保。

注意! 请收到货后立即检查是否在运输中有损伤, 过后的损伤投诉我们将不予承认!

SINGLE BATH

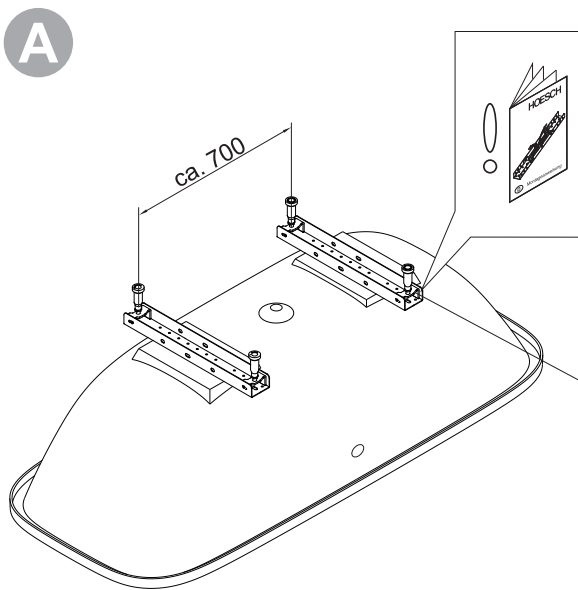
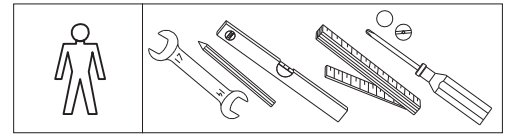
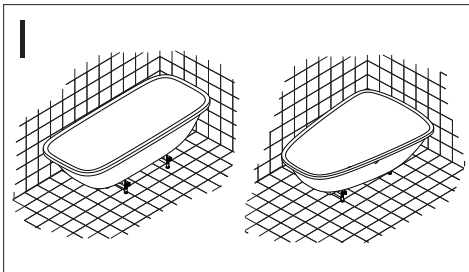
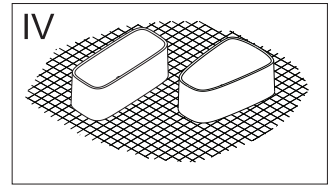
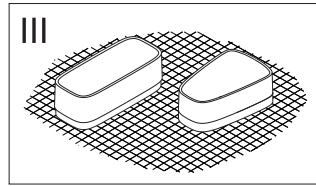
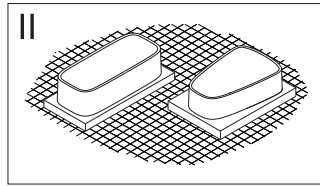
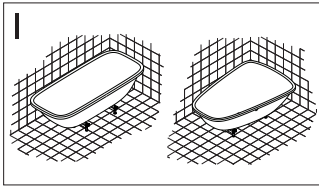

- DE Wannenfüße bitte separat bestellen (Art.-Nr.: 690705)
- GB Please order tub feet separately (Art.-Nr.: 690705)
- FR Jeu de pieds pour baignoire à commander séparément (n° d'art 690705)
- IT Ordinare separatamente i piedini (Art. 690705)
- NL Badpoten separaat bestellen (art.nr. 690705)
- ES Se debe pedir los pies de bañera por separado (no. de art. 690705)
- PL Komplet nóżek do wanny - prosimy zamawiać oddzielnie (Nr Art.: 690705)
- RU Для монтажа рекомендуем специальные ножки (арт. 690705)
- CN 浴缸脚请另外订购 (产品型号: 690705)

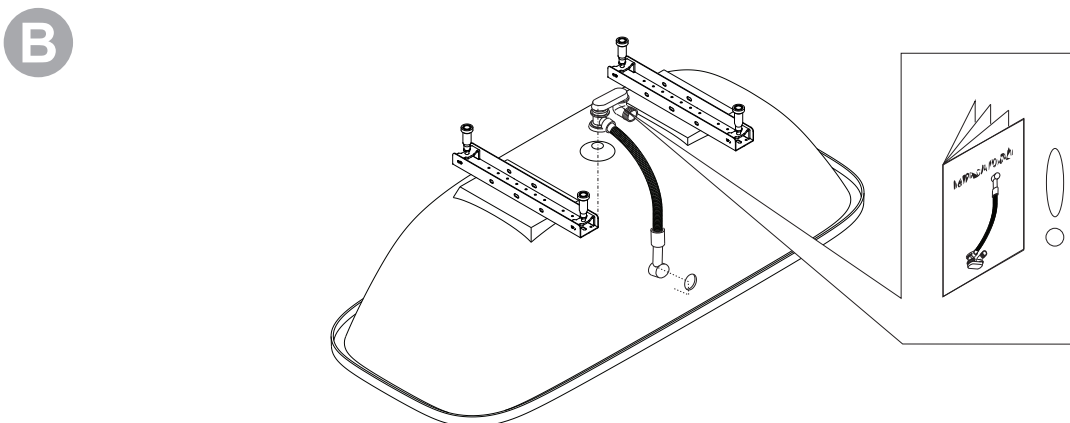

C

- DE** Wanneanker bitte separat bestellen (Art.-Nr.: 690401)
GB Please order tub anchor separately (Art.-Nr.: 690401)
FR Fixations murales à commander séparément (n° d'art 690401)
IT Ordinare separatamente il kit staffe di fissaggio a muro (Art. 690401)
NL Wandanker separaat bestellen (art. nr. 690401)
ES Se debe pedir las anclajes de bañera por separado (no. de art. 690401)
PL Kotwica ścienna - prosimy zamawiać oddzielnie (Nr Art.: 690401)
RU Для монтажа рекомендуем специальный якорь для ванны (арт. 690401)
CN 浴缸衔铁请另外订购 (产品型号: 690401)

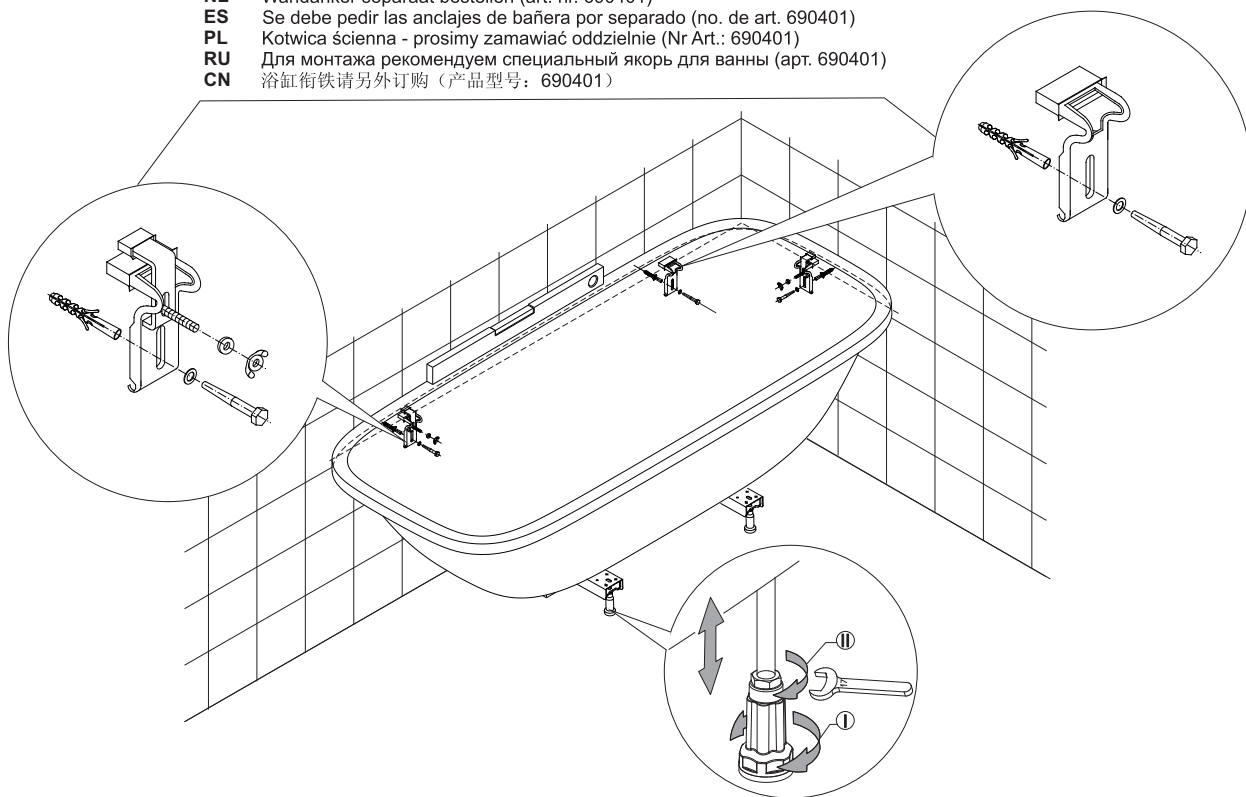
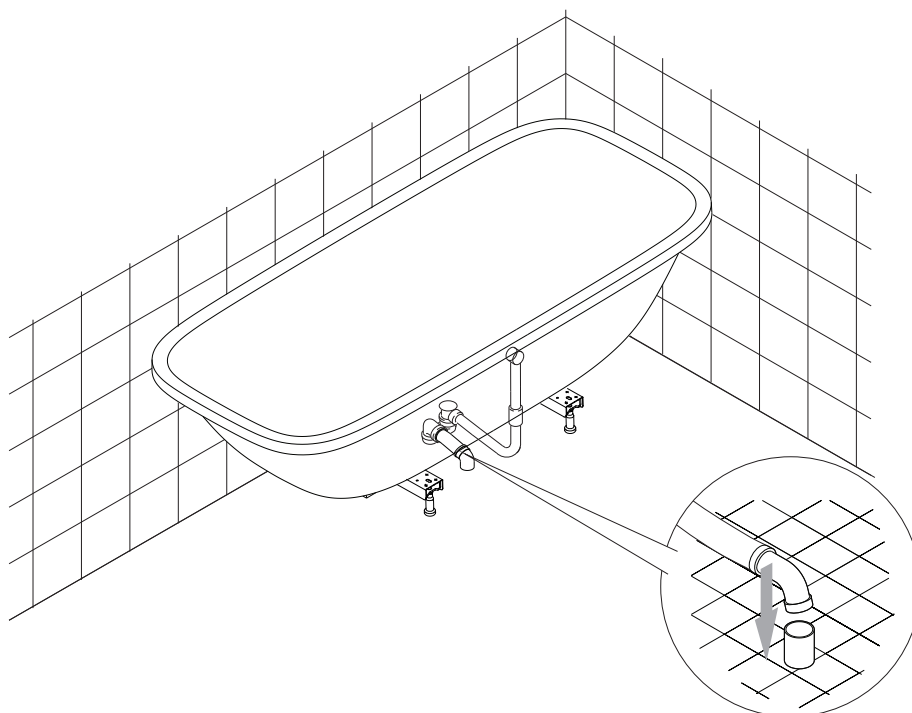
**D**

E

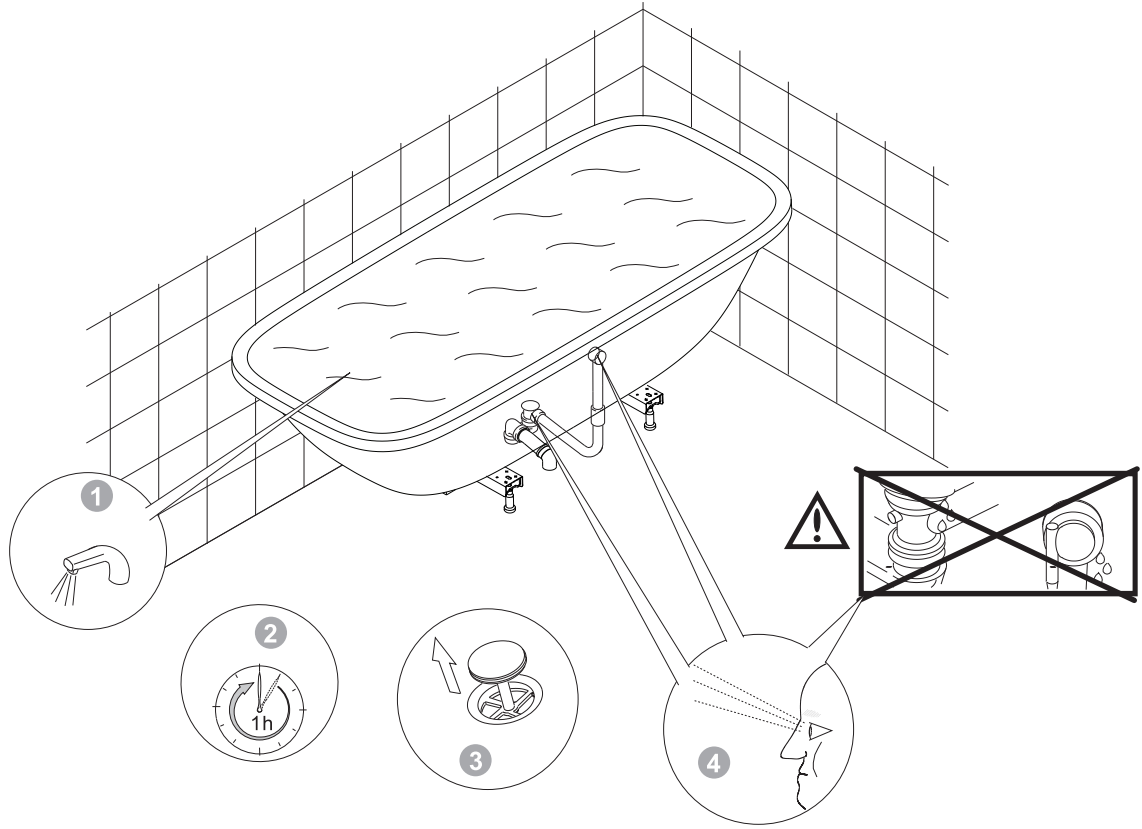

F

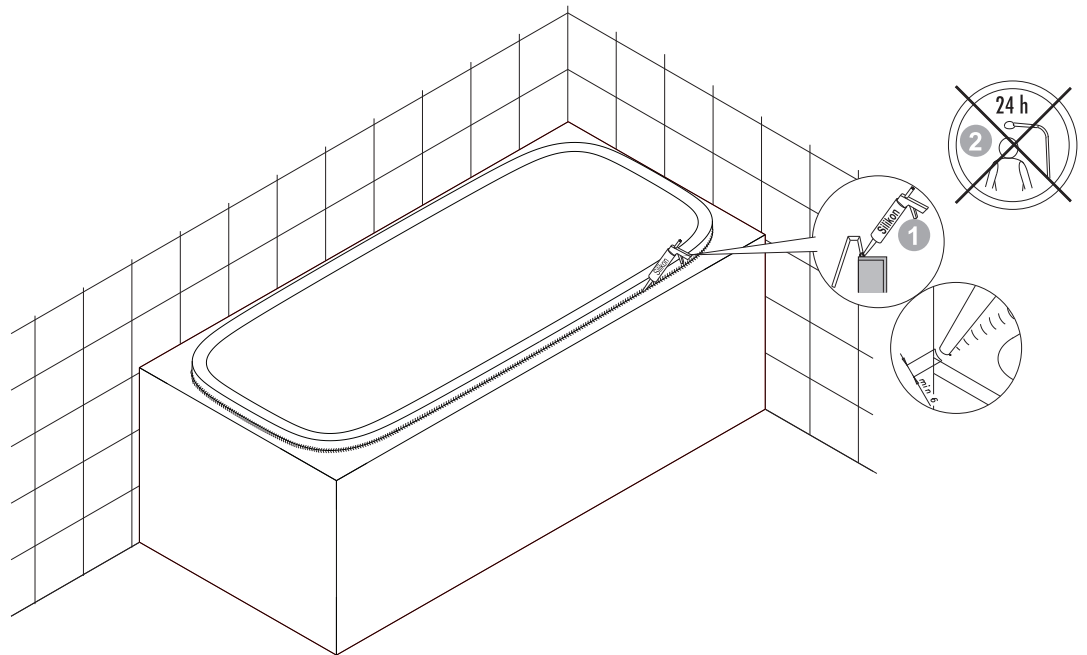

SINGLE BATH

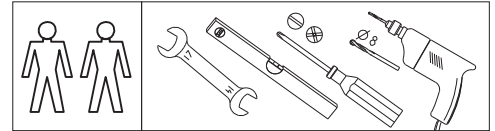
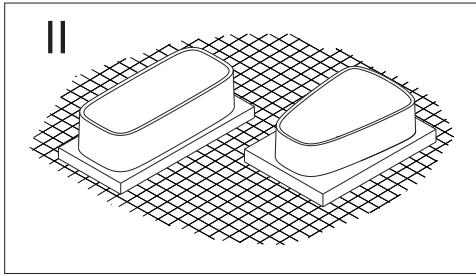

A

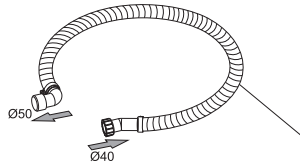
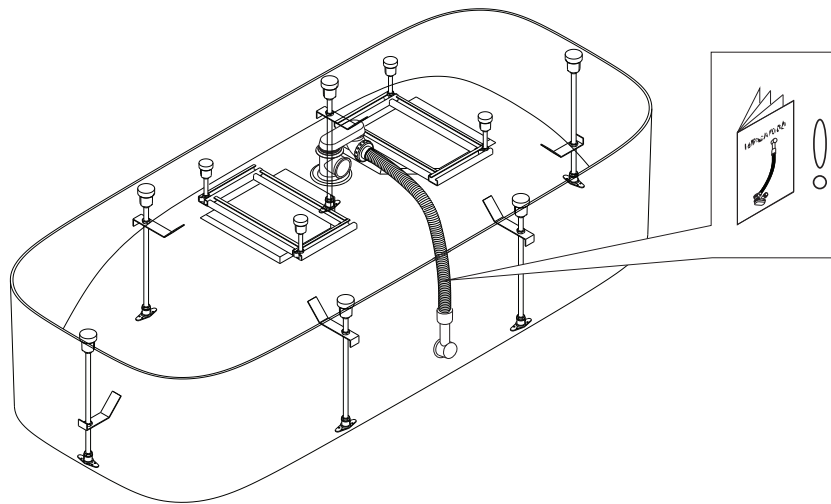

- DE** Montagezubehör bitte separat bestellen (Art. Nr. 133876).
- GB** Articles recommended for the bathtub installation should be ordered separately (Art. Nr. 133876).
- FR** Accessoires pour le montage commander séparément (Art. Nr. 133876).
- IT** Gli accessori di montaggio devono essere ordinati separatamente (Art. Nr. 133876).
- NL** Montagemateriaal voor de installatie van het bad dienen separaat besteld te worden (Art. Nr. 133876).
- PL** Artykuły zalecane do montażu wanny prosimy zamawiać osobno (Art. Nr. 133876).
- RU** Артикулы, рекомендуемые для монтажа ванны, просим заказывать отдельно (Art. Nr. 133876).
- CN** 建议用于浴缸安装的配件应另外订购 (型号 133876)。

B

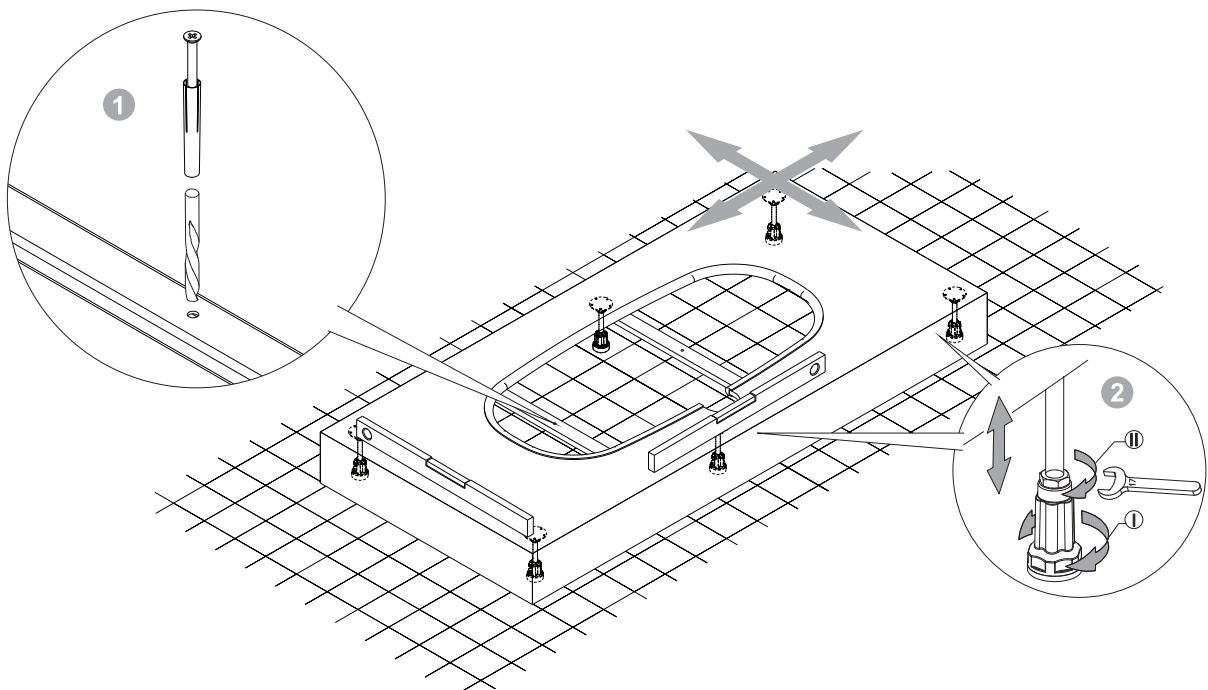

C

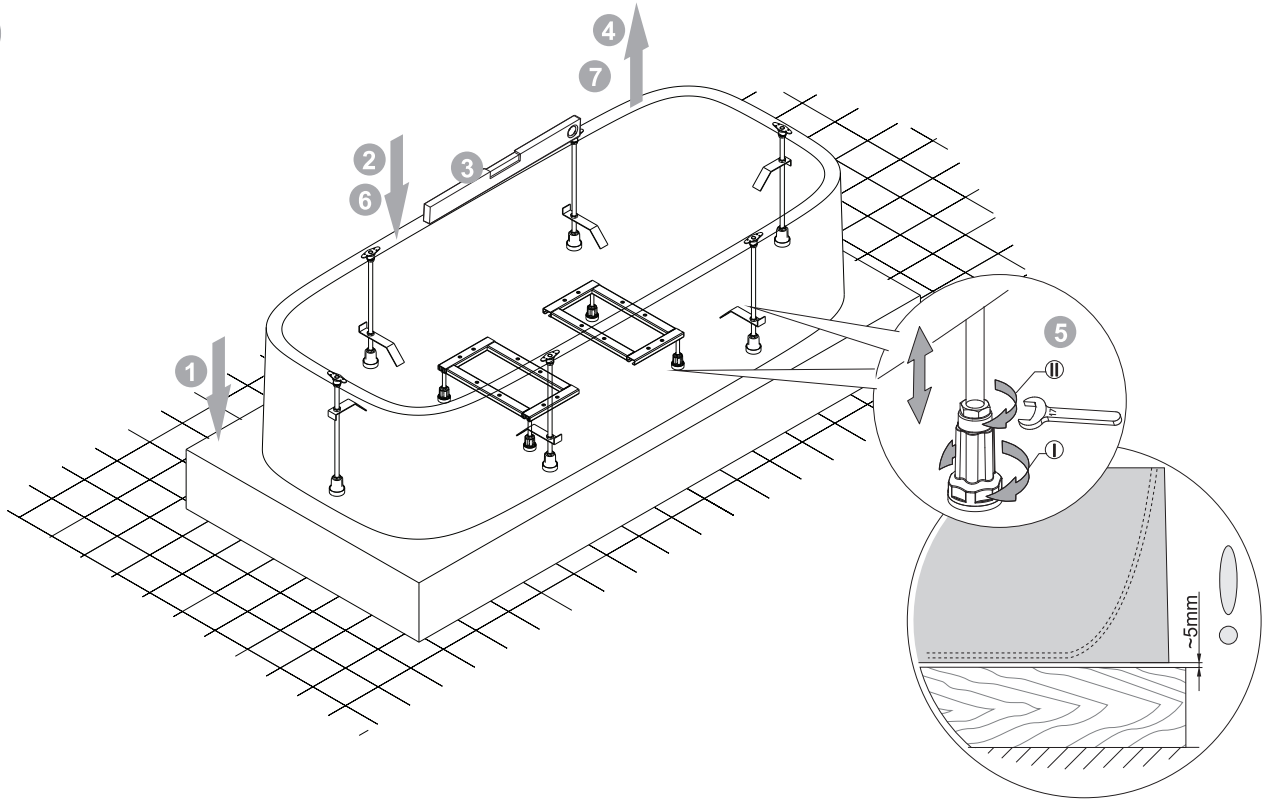

D

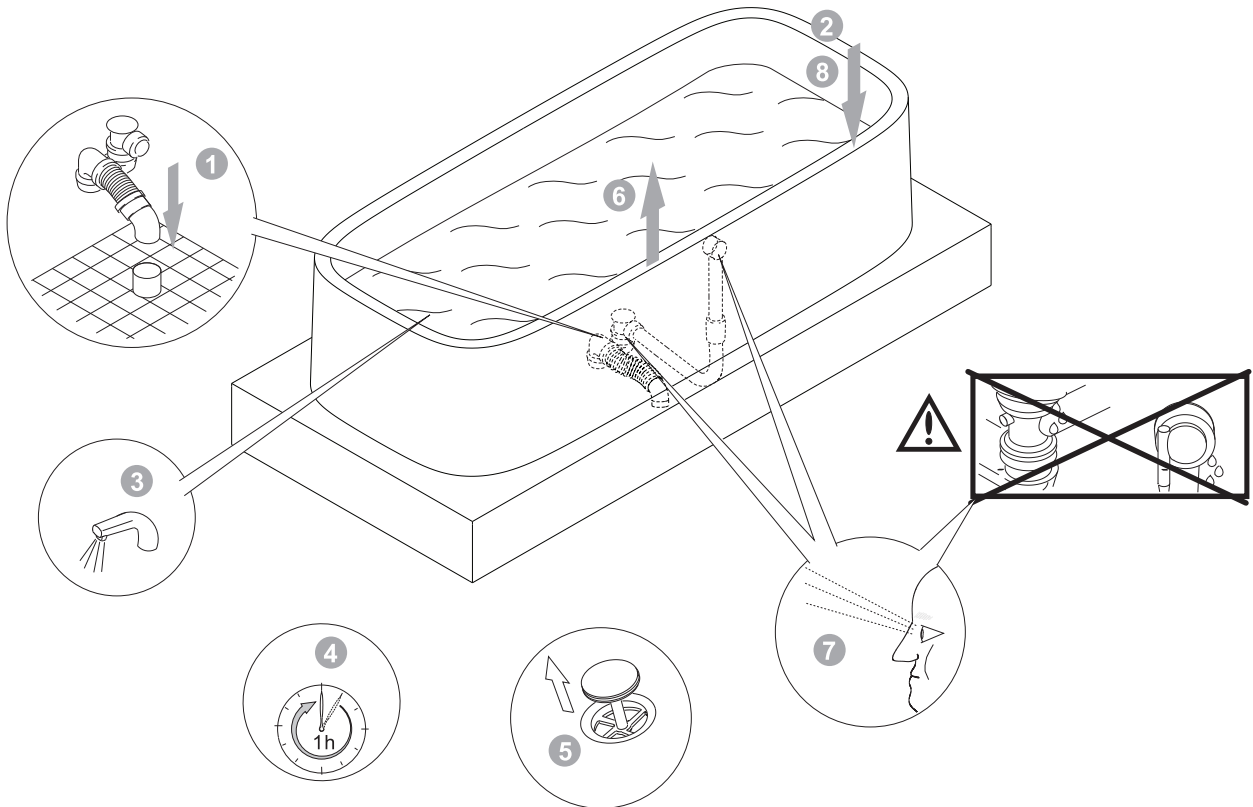

SINGLE BATH

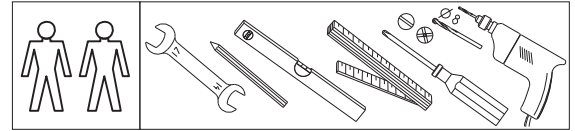
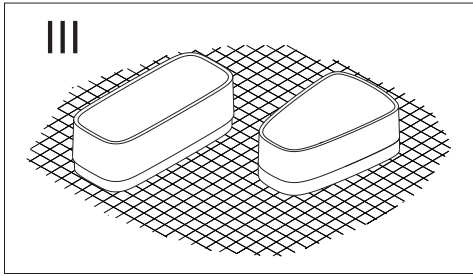

A

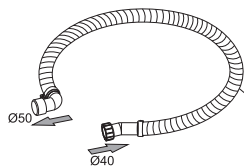
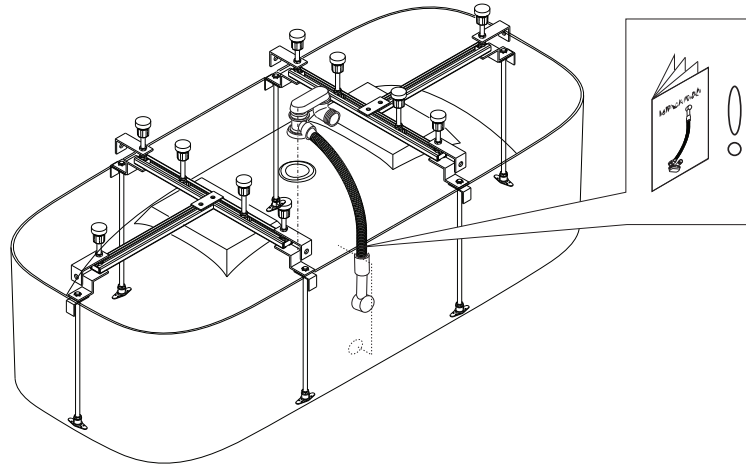

- DE** Montagezubehör bitte separat bestellen (Art. Nr. 133876).
- GB** Articles recommended for the bath tub installation should be ordered separately (Art. Nr. 133876).
- FR** Accessoires pour le montage commander séparément (Art. Nr. 133876).
- IT** Gli accessori di montaggio devono essere ordinati separatamente (Art. Nr. 133876).
- NL** Montagematerialen voor de installatie van het bad dienen separaat besteld te worden (Art. Nr. 133876).
- PL** Artykuły zalecane do montażu wanny prosimy zamawiać osobno (Art. Nr. 133876).
- RU** Артикул, рекомендуемые для монтажа ванны, просим заказывать отдельно (Art. Nr. 133876).
- CN** 建议用于浴缸安装的配件应另外订购 (型号 133876)。

B

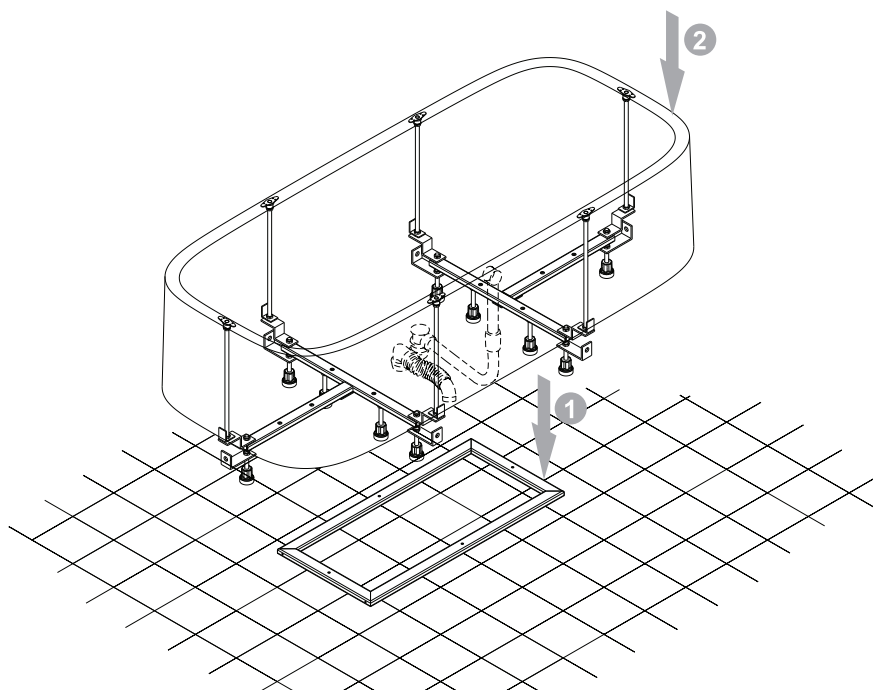

C

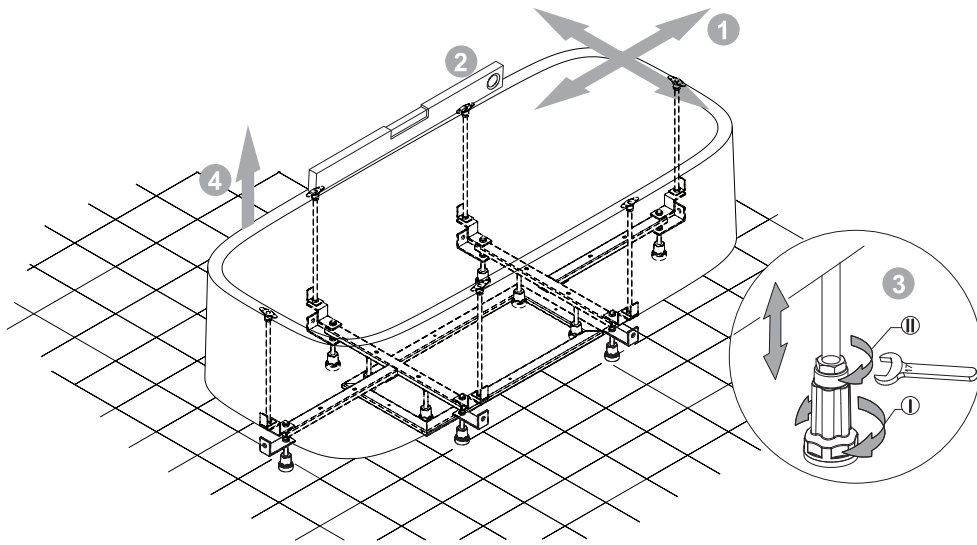

D

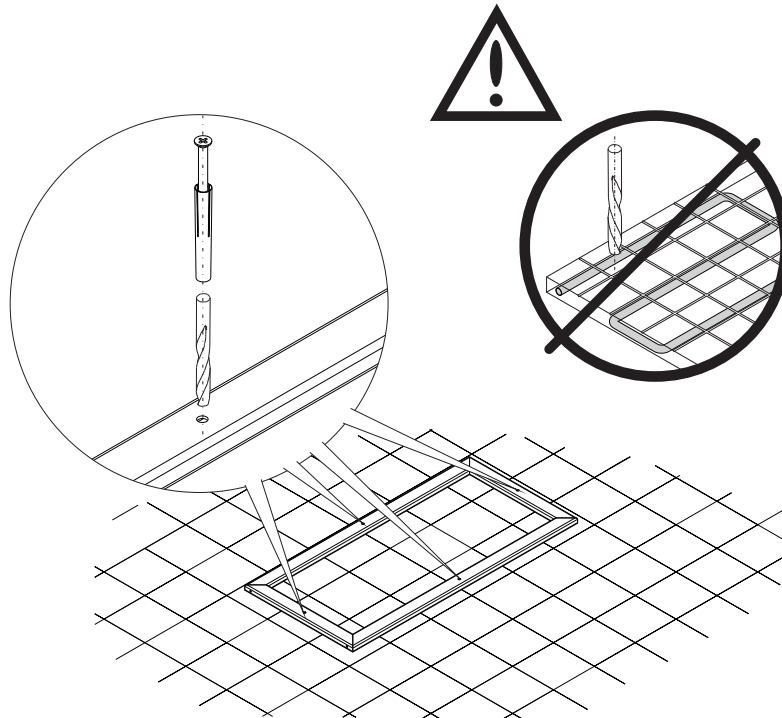

E

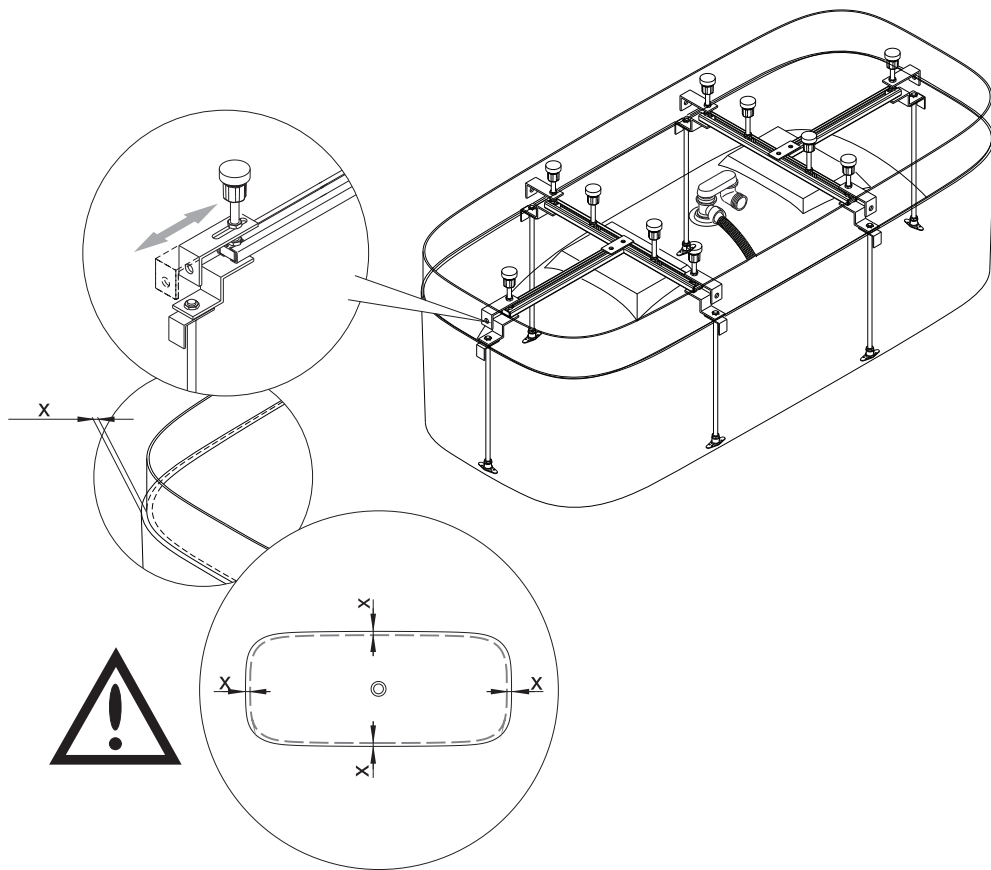

F

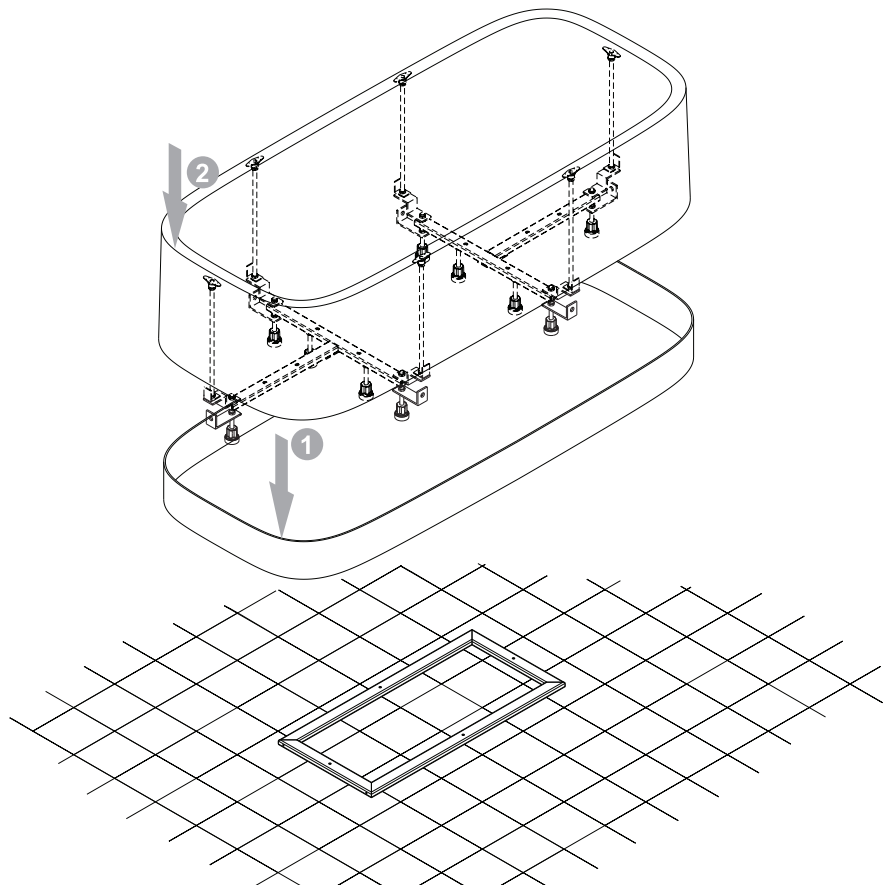

G

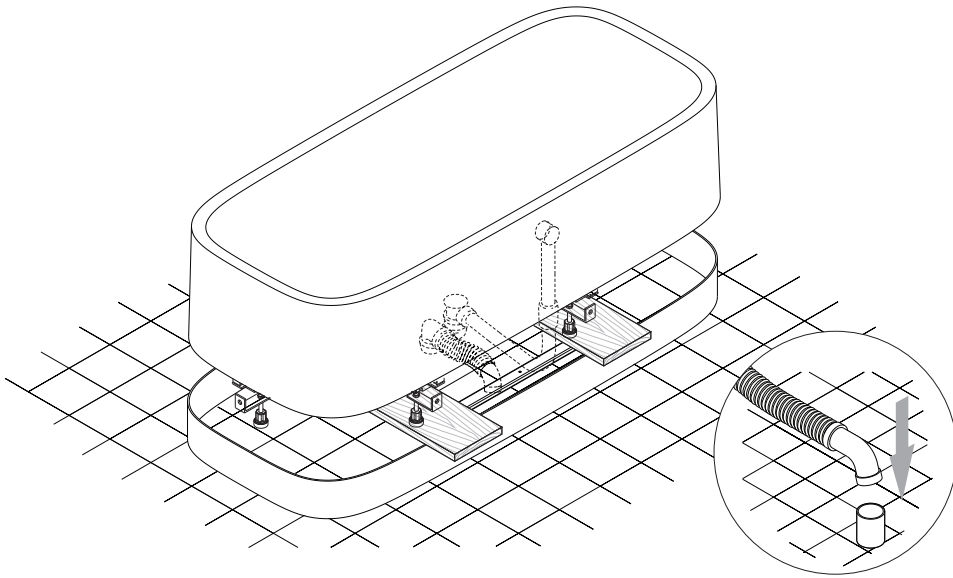

H

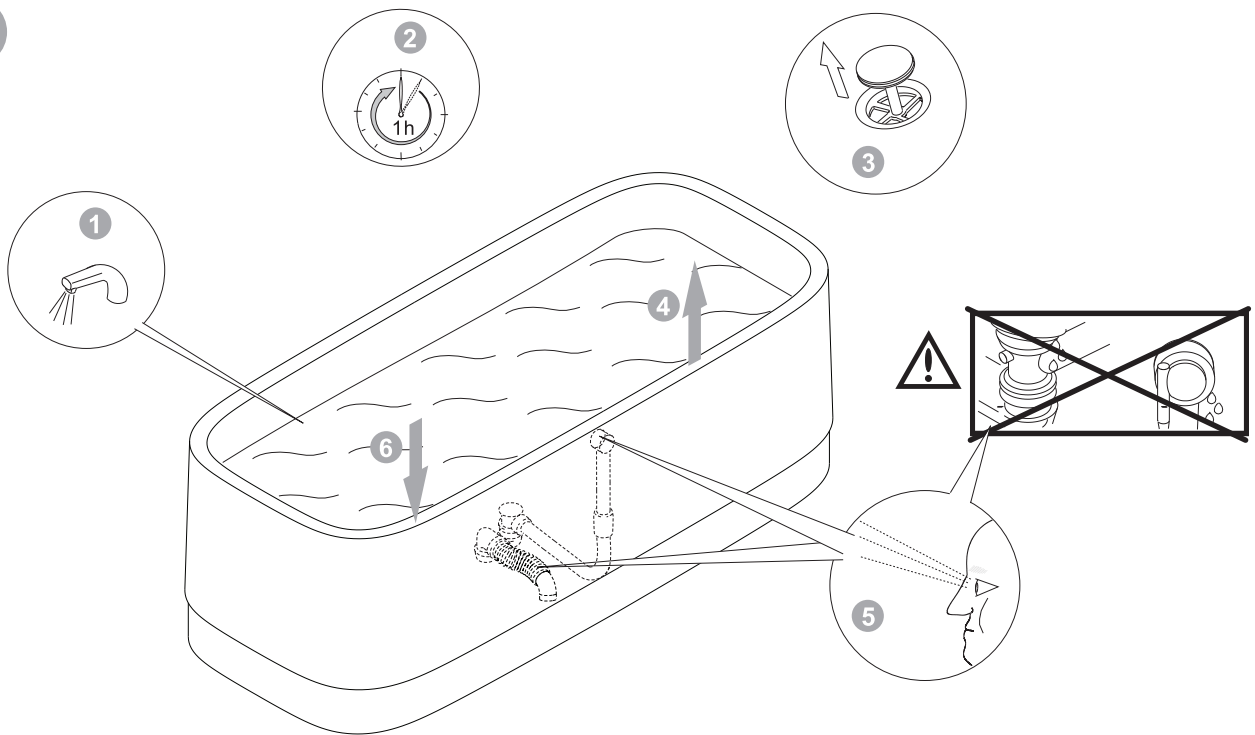

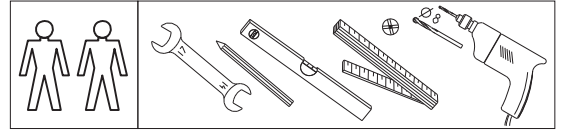
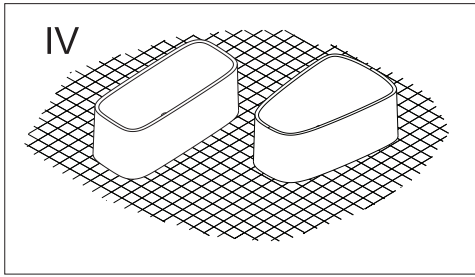

A

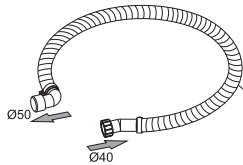
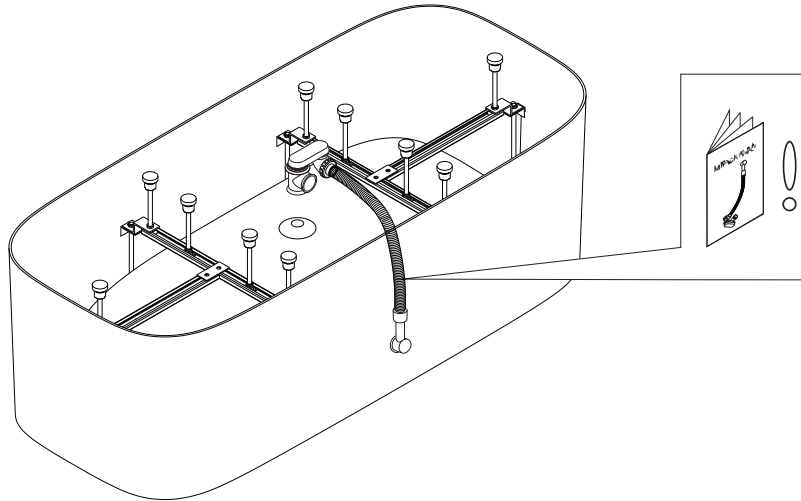

- DE** Montagezubehör bitte separat bestellen (Art. Nr. 133876).
- GB** Articles recommended for the bathtub installation should be ordered separately (Art. Nr. 133876).
- FR** Accessoires pour le montage commander séparément (Art. Nr. 133876).
- IT** Gli accessori di montaggio devono essere ordinati separatamente (Art. Nr. 133876).
- NL** Montagematerialen voor de installatie van het bad dienen separaat besteld te worden (Art. Nr. 133876).
- PL** Artykuły zalecane do montażu wanny prosimy zamawiać osobno (Art. Nr. 133876).
- RU** Артикул, рекомендуемые для монтажа ванны, просим заказывать отдельно (Art. Nr. 133876).
- CN** 建议用于浴缸安装的配件应另外订购 (型号 133876)。

B

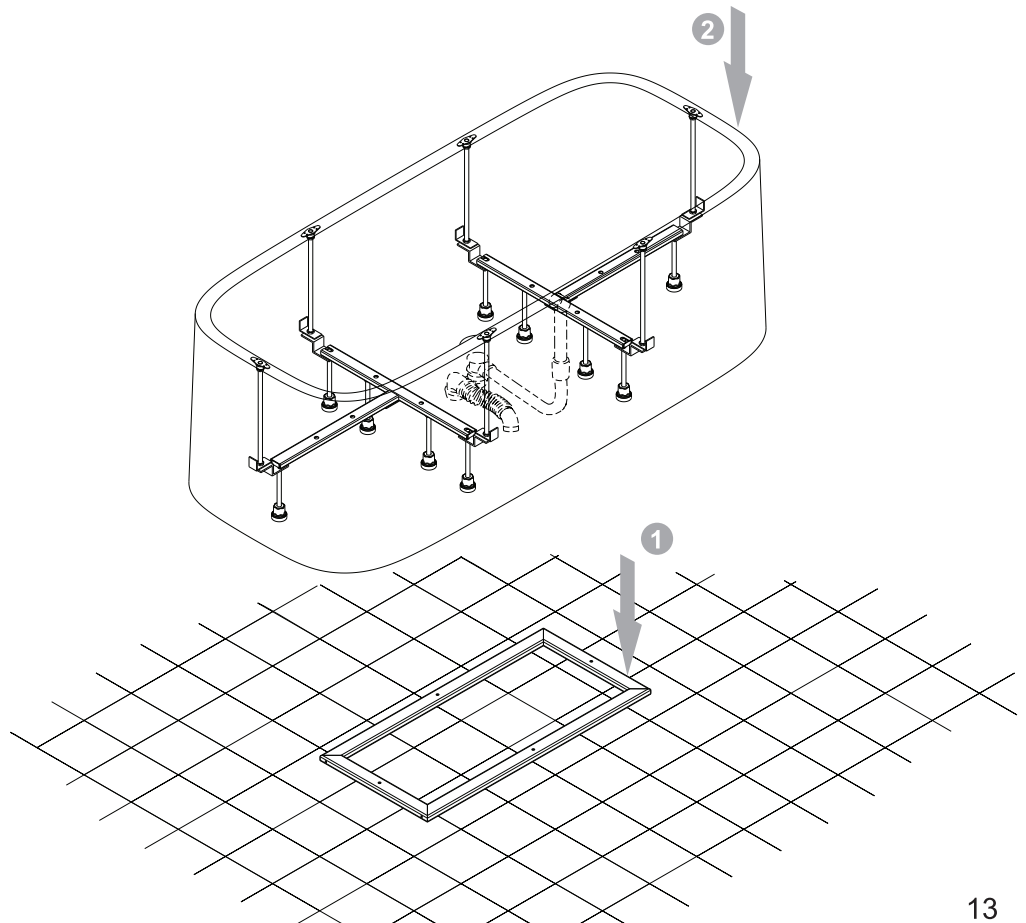

C

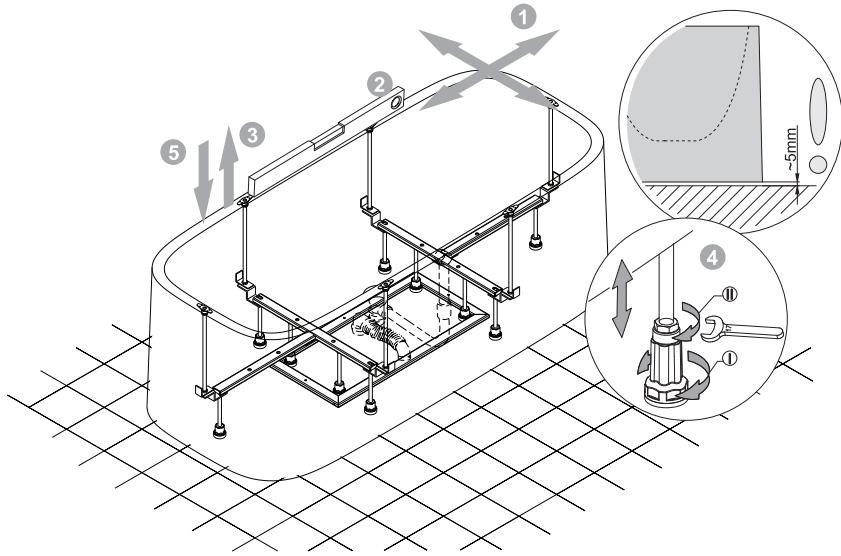

D

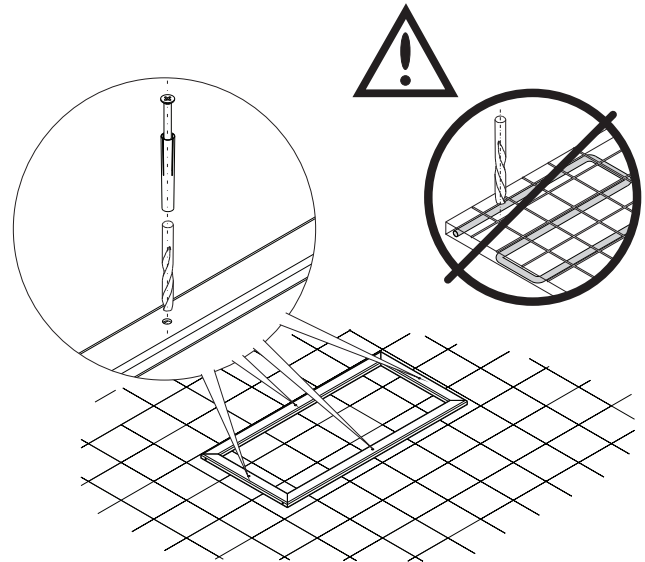

E

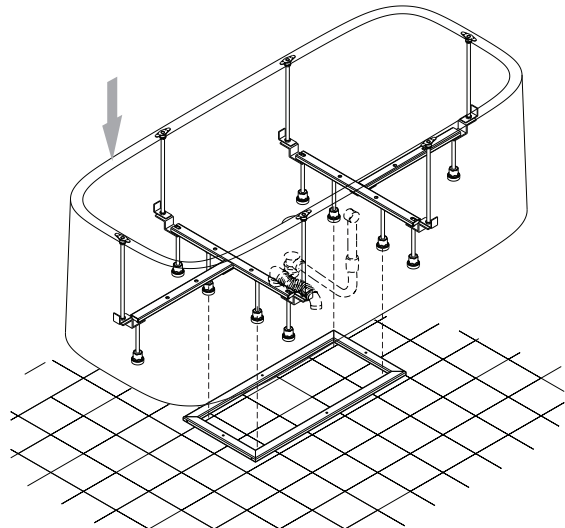

F

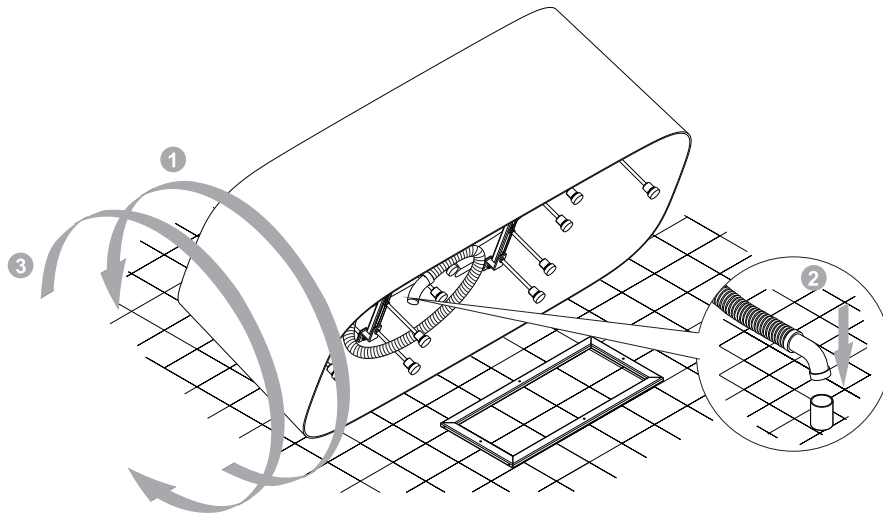

G

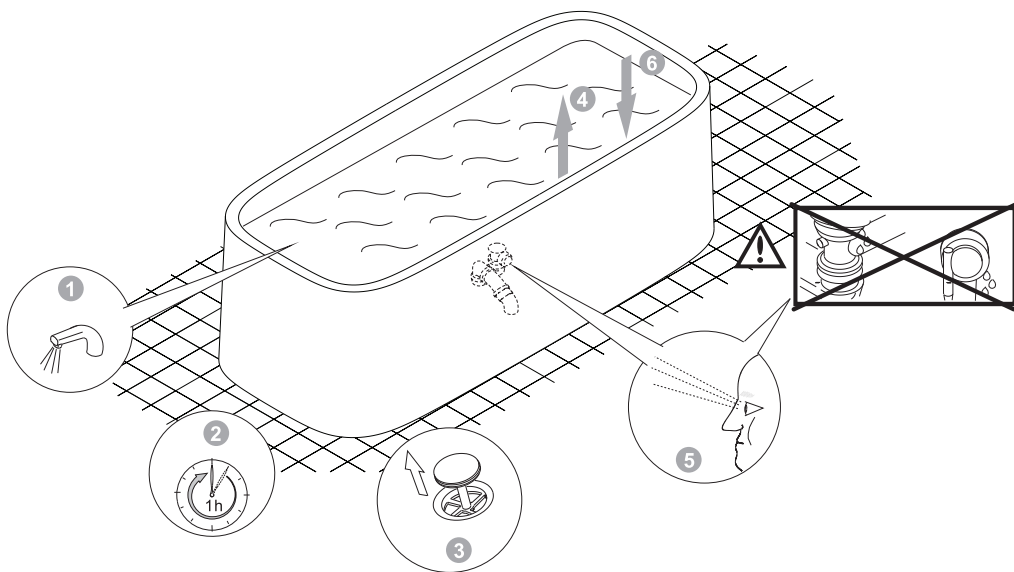

H



- DE Wanne mit Whirlsystem bitte nicht silikonisieren!
- GB Don't siliconize tubs with whirlsystem!
- FR Ne pas siliconer une baignoire avec système balnéo!
- IT Non siliconare la vasca idromassaggio!
- NL Bad met whirlsysteem niet met silicone afkitten!
- ES No utilizar silicona para bañeras con sistema de hidromasaje
- PL Wanny z systemem hydromasażu prosimy nie silikonować!
- RU Ванну с гидромассажем не силиконизировать!
- CN 按摩浴缸请不要渗硅!

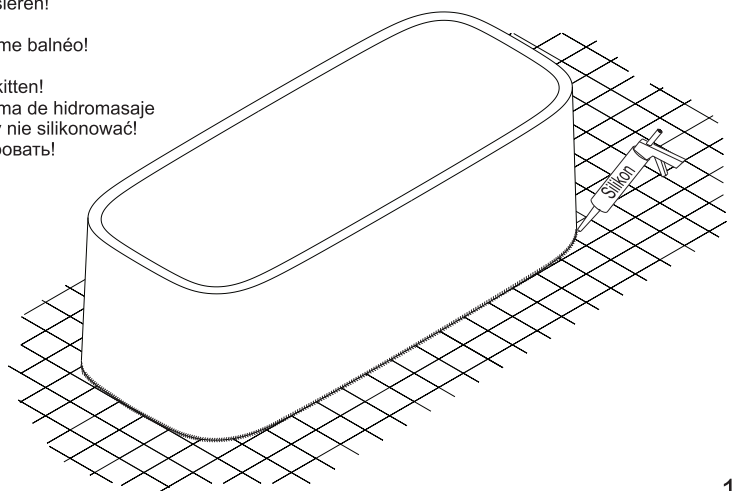

HOESCH

HOESCH Design GmbH
Postfach 10 04 24
D-52304 Düren
Tel.: +49 (0) 24 22 54-0
Fax: +49 (0) 24 22 54-540
E-Mail: info@hoesch.de
www.hoesch-design.com

HOESCH Sanitär AG
Industriestraße 4
CH-4658 Däniken
Tel.: +41 (62) 2 88 77 00
Fax: +41 (62) 2 88 77 01
E-Mail: info@hoesch-ag.ch
www.hoesch-design.com

DE/GB/FR/IT/NL/ES/PL/RU/CN SP 06/15 Art.-Nr. 118621
Alle Maßangaben in mm! Technische Änderungen vorbehalten!
All dimensions in mm! Subject to technical alterations!
Toutes Dimensions en mm! Sous réserve de modifications technique!
Tutte Dimensioni in mm! Salvo modifiche tecniche!
Alle afmetingen in mm! Technische wijzigingen voorbehouden!
Todas las medidas en mm! El fabricante se reserva el derecho de efectuar en este producto los cambios técnicos que considere necesarios!
Wszystkie wymiary w mm! Zastrzegamy sobie prawo do zmian technicznych!
Все размеры даны в мм! Право на технические изменения сохраняется!
所有的长度单位都为mm! 保留技术修改的权利!